

theben

307098

IT Timer astronomicoSELEKTA 170 top2
1700100

1. Indicazioni di sicurezza fondamentali

**AVVERTENZA****Pericolo di morte per scosse elettriche o incendio!**

➤ Il montaggio deve essere eseguito esclusivamente da elettricisti specializzati!

- L'apparecchio è predisposto per il montaggio su guida omega DIN (secondo EN 60715)
- Corrisponde al tipo 1 STU secondo IEC/EN 60730-2-7 / IEC/EN 60730-1
- La riserva di carica (10 anni) diminuisce con scheda di memoria inserita (nel funzionamento a batterie)
- Commutazione a carico nullo per protezione relè e carico da sovracorrenti o sovratensioni

⚠ Scheda di memoria OBELISK top2: in caso di trasporto/stoccaggio evitare il carico meccanico o impurità

2. Uso conforme

- Il timer astronomico viene utilizzato, ad esempio, per impianti di illuminazione (strade, scale esterne, vetrine, ingressi, ecc.)
- Utilizzo solo in ambienti chiusi e asciutti

⚠ Non utilizzare su dispositivi di protezione come ad es. porte di emergenza, dispositivi antincendio ecc.

Smaltimento

➤ Smaltire l'apparecchio rispettando le normative in materia di tutela ambientale.

3. Installazione e collegamento

**AVVERTENZA****Pericolo di morte per scosse elettriche o incendio!**

➤ Il montaggio deve essere eseguito esclusivamente da elettricisti specializzati!

Montaggio dell'apparecchio

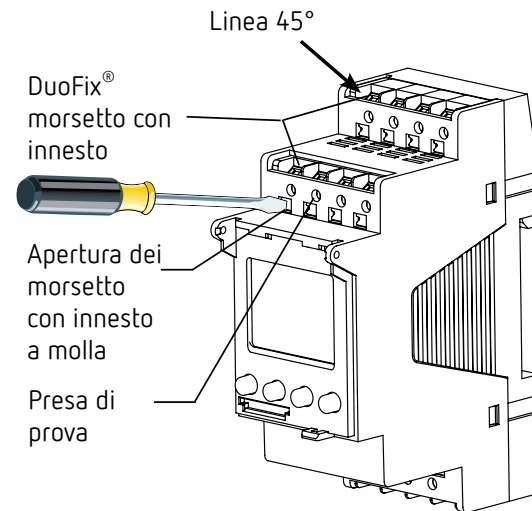
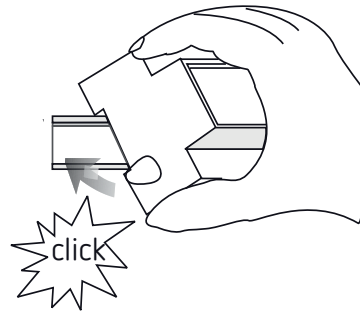

- Montare su guida omega DIN (secondo EN 60715)
- Disattivare la tensione
- Coprire o incapsulare i componenti limitrofi che si trovano sotto tensione
- Proteggere contro eventuali reinserzioni
- Verificare l'attivazione della tensione
- Eseguire la messa a terra e cortocircuitare

Collegamento della linea

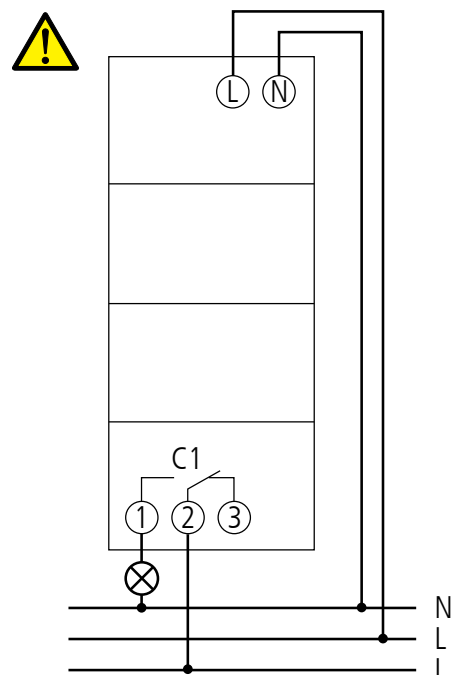

- Necessità di collegamento corretto per il funzionamento ottimale della commutazione di passaggio per lo zero
- Rimuovere la guaina isolante della linea su una lunghezza di 8 mm (max. 9)
- Introdurre la linea a 45° nel morsetto a innesto DuoFix® aperto (sono possibili 2 linee per ciascuna posizione del morsetto)
- Per aprire il morsetto a innesto DuoFix® premere il cacciavite verso il basso.

Disconnessione del cavo

- Mediante cacciavite premere verso il basso l'apertura dei morsetti con innesto a molla

4. Descrizione dell'apparecchio

Display e tasti

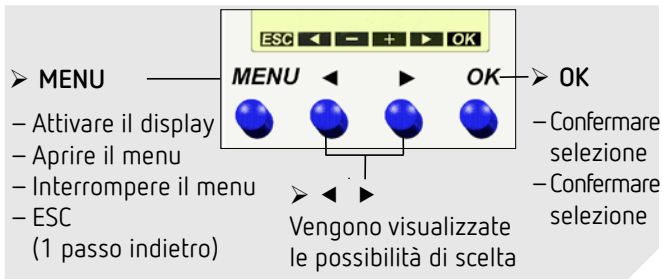
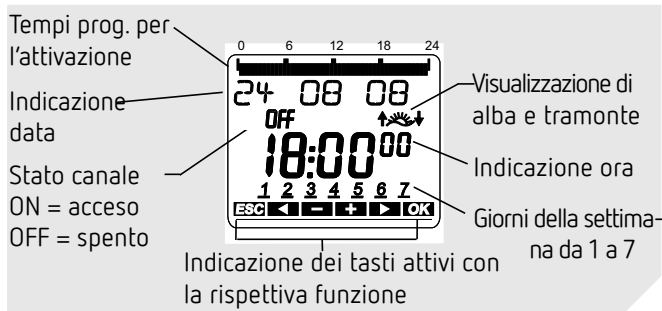

Principio di comando

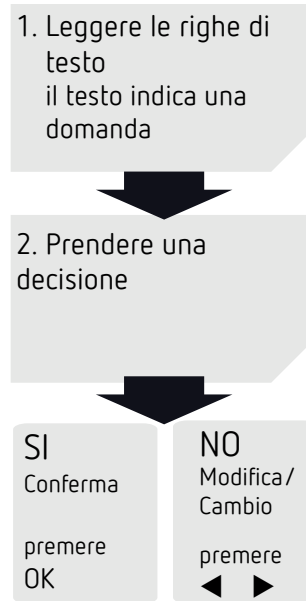

Panoramica guida menu

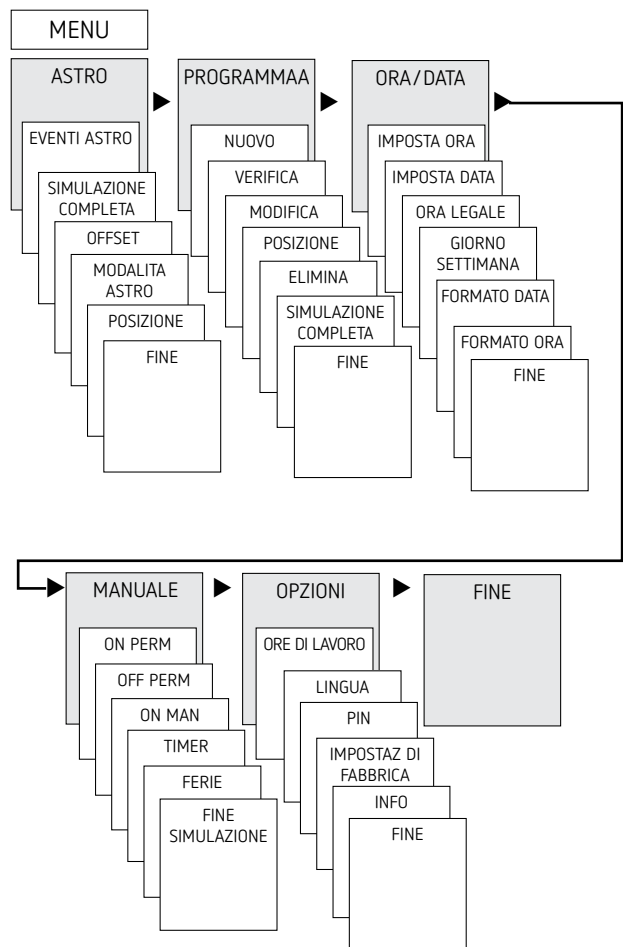

Prima messa in funzione

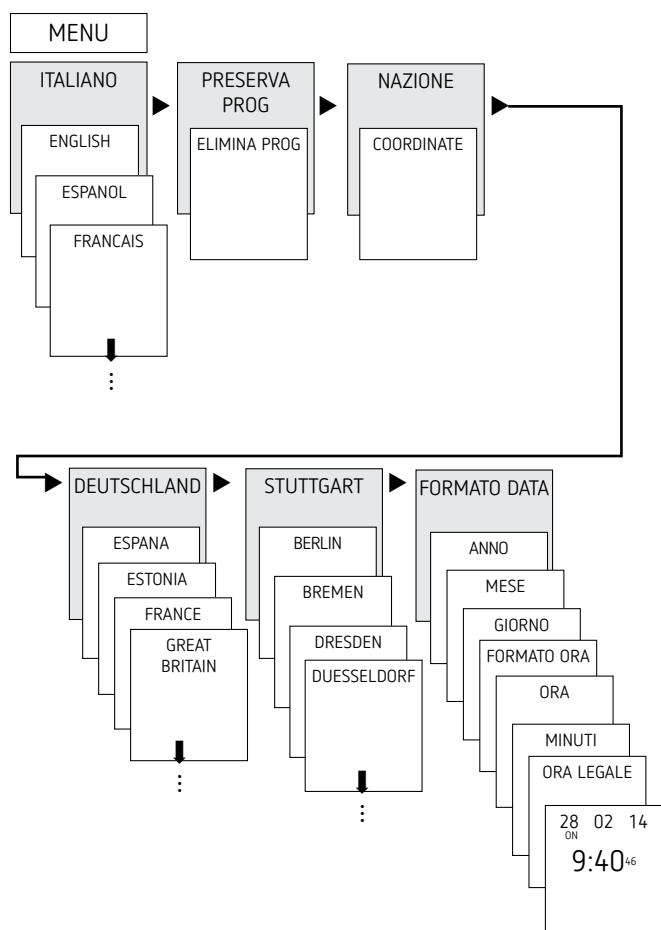

- Impostare lingua, paese, città, data, ora e regola di commutazione orario estivo/invernale
- Premere un tasto qualsiasi e seguire le indicazioni sul display (ved. figura)

5. Impostazioni e funzioni

Menu ASTRO

Nel menu ASTRO è possibile consultare o modificare tempi astronomici, simulazione globale, offset, modalità astronomica nonché posizione (indicazioni località).

- **Tempi astronomici**
Rappresentazione dei tempi astronomici (incluso offset) per il giorno attuale
- **Simulazione completa**
Rappresentazione del comportamento di commutazione con una data iniziale selezionabile a piacere (il programma ferie non viene rappresentato)
- **Offset**
Con l'offset (valore di compensazione) è possibile posticipare di +/- 120 min i tempi astronomici calcolati. In tal modo il tempo di attivazione e disattivazione astronomico può essere adeguato alle caratteristiche del luogo (ad es. montagne, edifici alti) o a esigenze individuali

- **Modalità Astro**
 - Sera on, mattino off: al tramonto viene attivata, mentre all'alba viene disattivata (esempio: illuminazione stradale)
 - Sera off, mattino on: al tramonto viene disattivata, all'alba viene attivata (esempio: terrario)
 - Astro inattivo: i tempi astronomici non sono attivi (solo la funzione timer „tempo fisso di commutazione“)
- **Posizione**
 - Impostazione della località mediante selezione di una città o coordinate (latitudine/longitudine, zona oraria). Con la scheda di memoria OBELISK top2 è possibile aggiungere fino a 10 città (= Preferiti).

Modifica del tempo/posizione ASTRO

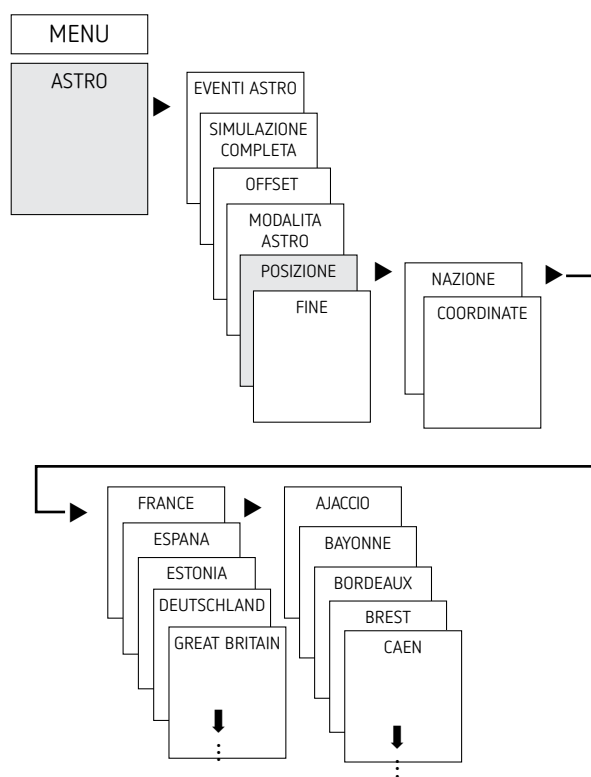

- Ad es. immissione di un altro paese, di un'altra città
- Premere MENU (ved. figura)

Impostazione della funzione offset

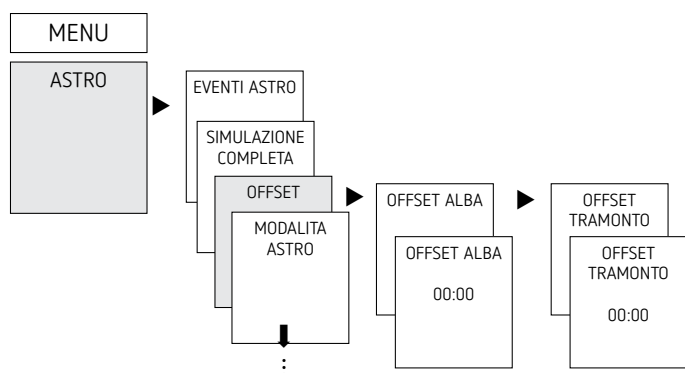

- Premere MENU
- Selezionare ASTRO, confermare con OK
- Selezionare OFFSET, confermare con OK
- Selezione OFFSET MATTINA od OFFSET SERA, confermare con OK
- Impostare l'ora, confermare con OK

Impostazione dell'ora legale/solare

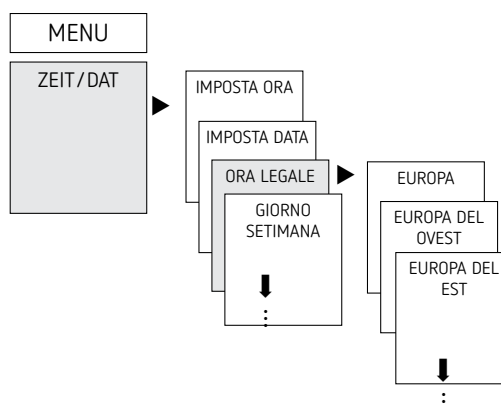

- Premere MENU
- Selezionare ORA/DATA, confermare con OK
- Selezionare EST-INV, confermare con OK
- Selezionare la regione desiderata per l'ora EST-INV, confermare con OK

Programmazione del tempo fisso di commutazione

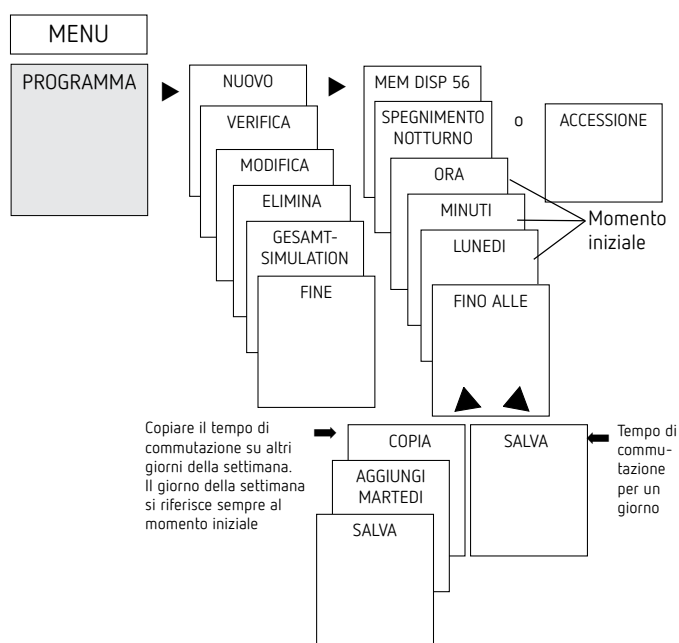

Commutazione ON/OFF permanente

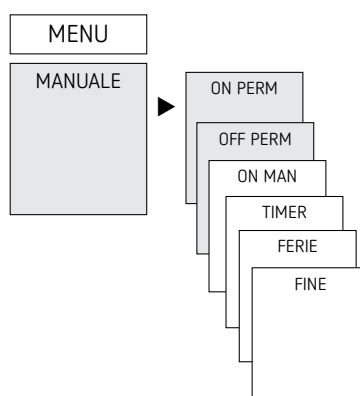

- Premere MENU
- Selezionare MANUALE, confermare con OK
- Selezionare PERMANENTE ON o PERMANENTE OFF, confermare con OK

① Il tempo di commutazione comprende sempre il momento iniziale e quello finale (DURATA FINO A). Ad es. disattivazione notturna il lunedì ore 23:00 – 05:00

① Sono disponibili 56 spazi di memoria liberi

- Premere MENU
- Selezionare PROGRAMMA, confermare con OK
- Selezionare NUOVO, confermare con OK
- Selezionare DISATTIVAZIONE NOTTURNA oppure ACCENSIONE DIURNA, confermare con OK
- Impostare i tempi di commutazione desiderati (ore, minuti, giorno), confermare con OK
- Selezionare COPIA o SALVA
- Per salvare premere ►, confermare con OK
- Per copiare premere OK

Impostazione della funzione ferie

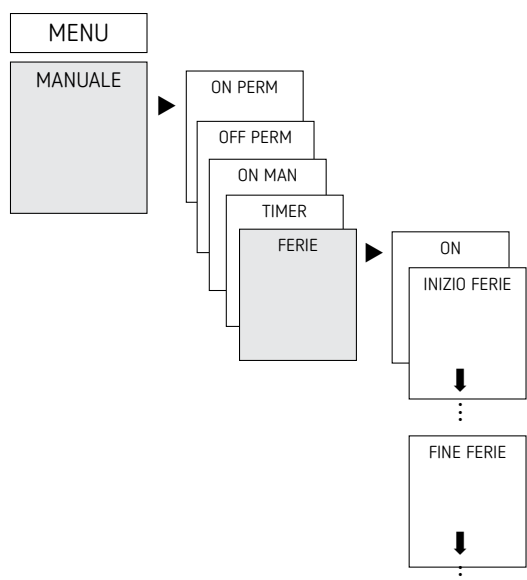

- Premere MENU
- Selezionare MANUALE, confermare con OK
- Selezionare FERIE, confermare con OK
- Selezionare ON, confermare con OK
- Selezionare INIZIO FERIE, confermare con OK
- Inserire ANNO, MESE, GIORNO, ORA, confermare con OK
- Selezionare FINE FERIE, confermare con OK
- Inserire ANNO, MESE, GIORNO, ORA, confermare con OK

Attivazione del codice PIN

Il codice PIN può essere impostato da OPZIONI facendosi guidare dal menu.

- ① Se si è perso il PIN contattare la hotline di Theben.
- ① Tenete pronto il numero di serie.

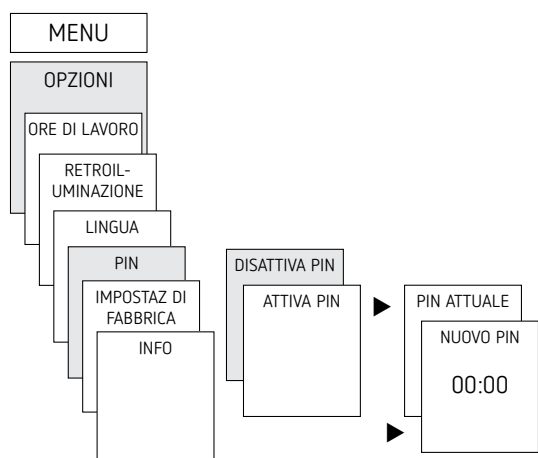

Impostazione della commutazione manuale o permanente

È possibile impostare la commutazione manuale o permanente mediante guida menu in MANUALE o (nell'indicatore automatico) tramite una combinazione di tasti (ved. figura).

- **Commutazione manuale:**
Inversione dello stato del canale fino alla successiva commutazione automatica o programmata.

- **Commutazione permanente:**
Finché è attiva una commutazione permanente (attivazione o disattivazione), i tempi di commutazione programmati non hanno effetto.

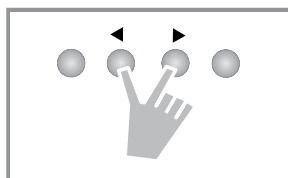

Attivazione della commutazione manuale

- Premere brevemente entrambi i tasti contemporaneamente

Attivazione della commutazione permanente

- Premere contemporaneamente entrambi i tasti per 2 secondi

Disattivazione della commutazione manuale/permanente

- Premere contemporaneamente entrambi i tasti

Contaore di funzionamento

Le ore di funzionamento del canale (relè) vengono mostrate ed eliminate nel menu OPZIONI. Se le ore di funzionamento superano il valore impostato nel menu Servizio, nel display compare SERVIZIO.

Esempio: sostituzione di un mezzo di illuminazione dopo 5.000 h.

- Eliminare ore di funzionamento oppure aumentare il valore impostato in Servizio (ad es. a 10.000 h)

Utilizzo della scheda di memoria OBELISK top2

- ① La scheda di memoria OBELISK top2 non è inclusa nella fornitura dell'apparecchio, tuttavia è possibile ordinarla come accessorio (cod. 9070404).

Tutte le funzioni possono essere impostate anche mediante il software OBELISK sul PC e trasferite poi con la scheda di memoria sull'apparecchio.

- Inserire la scheda di memoria nell'interruttore orario
- Inserire/trasferire i tempi di commutazione memorizzati nell'interruttore orario o avviare il programma Obelisk
- Al termine della procedura di copia rimuovere la scheda di memoria

- ⚠ Nel caso di immagazzinamento/trasporto, evitare il carico meccanico o impurità

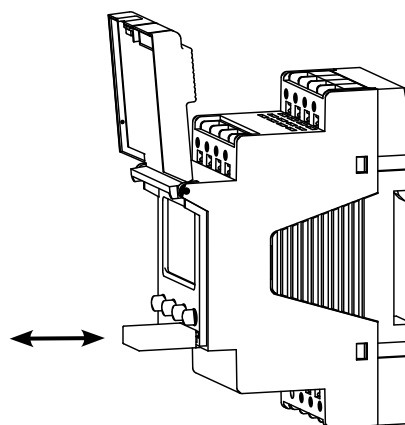

Copia OBELISK -> TIMER

Copia il programma di commutazione e a scelta tutte le impostazioni dell'interruttore orario (ad es. formato ora ecc.) dalla scheda di memoria nell'interruttore orario.

Copia TIMER -> OBELISK

Copia tutti i programmi di commutazione e le impostazioni dall'interruttore orario alla scheda di memoria.

Avvio del programma OBELISK

Acquisisce i tempi di commutazione che sono stati programmati sulla scheda di memoria.

Non appena la scheda di memoria viene rimossa di tempi di commutazione dell'interruttore orario diventano attivi.

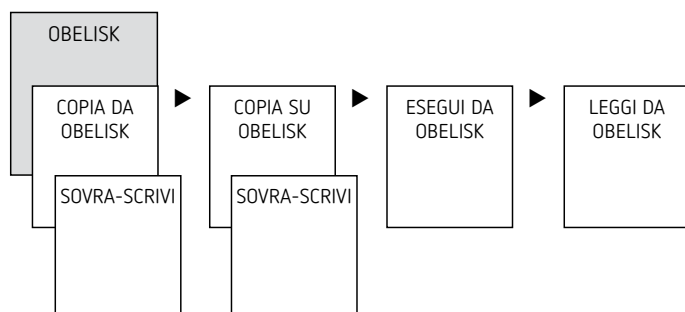

Resetare L'interruttore orario

- Premere contemporaneamente 4 tasti.
→ È ora possibile scegliere tra PRESERVA PROGRAMMA e ELIMINA PROGRAMMA.

6. Dati tecnici

Tensione d'esercizio:	230–240 V AC +10 % / – 15 %
Frequenza	50–60 Hz
Autoconsumo: max	tip. 4 VA
Standby min.	0,8 W
Potenza di commutazione max.	16 A (a 250 V AC, $\cos \varphi = 1$)
Potenza di commutazione	10 A (a 250 V AC, $\cos \varphi = 0,6$)
Potenza di commutazione min.	10 mA / 230 V AC 100 mA / 12 V AC / DC
Protezione	IP 20 secondo EN 60529
Classe di protezione	II secondo EN 60730-1 con montaggio conforme
Temperatura d'esercizio	–30 °C ... +55 °C
Riserva di carica	10 anni a +20 °C
Sovratensione transitoria nominale	4 kV
Grado di inquinamento	2
Contatto	contatto di comunicazione, contatto μ
Ciclo max. con 16 A carico ohmico	50 000
Carico lampada a incandescenza	2600 W
Carico lampade alogene	2600 W
Lampade fluorescenti (alimentatori con perdite ridotte): non compensate compensate in serie compensate in parallelo	2300 VA 2300 VA 730 W (80 μ F)
Lampade fluorescenti (alimentatori elettronici)	650 W
Lampade a vapore di mercurio e di sodio compensate in parallelo	730 VA (80 μ F)
Lampade fluorescenti compatte (alimentatore elettronico)	170 W

Lampade a LED (<2 W)	30 W
Lampade a LED (2 W–8 W)	100 W
Lampade a LED (>8 W)	120 W
Materiale di contatto	AgSnO ₂
Uscita di commutazione	a potenziale zero
Corrisponde al tipo 1 STU secondo IEC / EN 60730-2-7 e IEC / EN 60730-1	
È consentita la commutazione di connettori esterni, la commutazione da SELV è ammessa.	

7. Contatto

Theben AG

Hohenbergstr. 32
72401 Haigerloch
GERMANIA
Tel. +49 7474 692-0
Fax +49 7474 692-150

Hotline

Tel. +49 7474 692-369
hotline@theben.de

Addresses, telephone numbers etc.
www.theben.de